

05241000 - LT-S D60 ER40F HRFHS H95

Tipo	LT-S Portautensili dritto
Attacco	GAMBO CILINDRICO 60
Uscita utensile	Portapinza ER 40 F - ghiera interna
Raffreddamento	Refrigerazione interna HP
Senso di rotazione	r1 r2
Velocità max [1/min]	10000
Coppia max [Nm]	63
Rapporto	1:1
H [mm]	95
Pressione max [bar]	70
Accessori	N.D.
Note	Ad esaurimento. Sostituito dal cod. 05242400
Note per il montaggio	Può avere delle limitazioni per alcune installazioni



REPLACED BY 05242400

Verificare sempre gli ingombri del portautensile in torretta

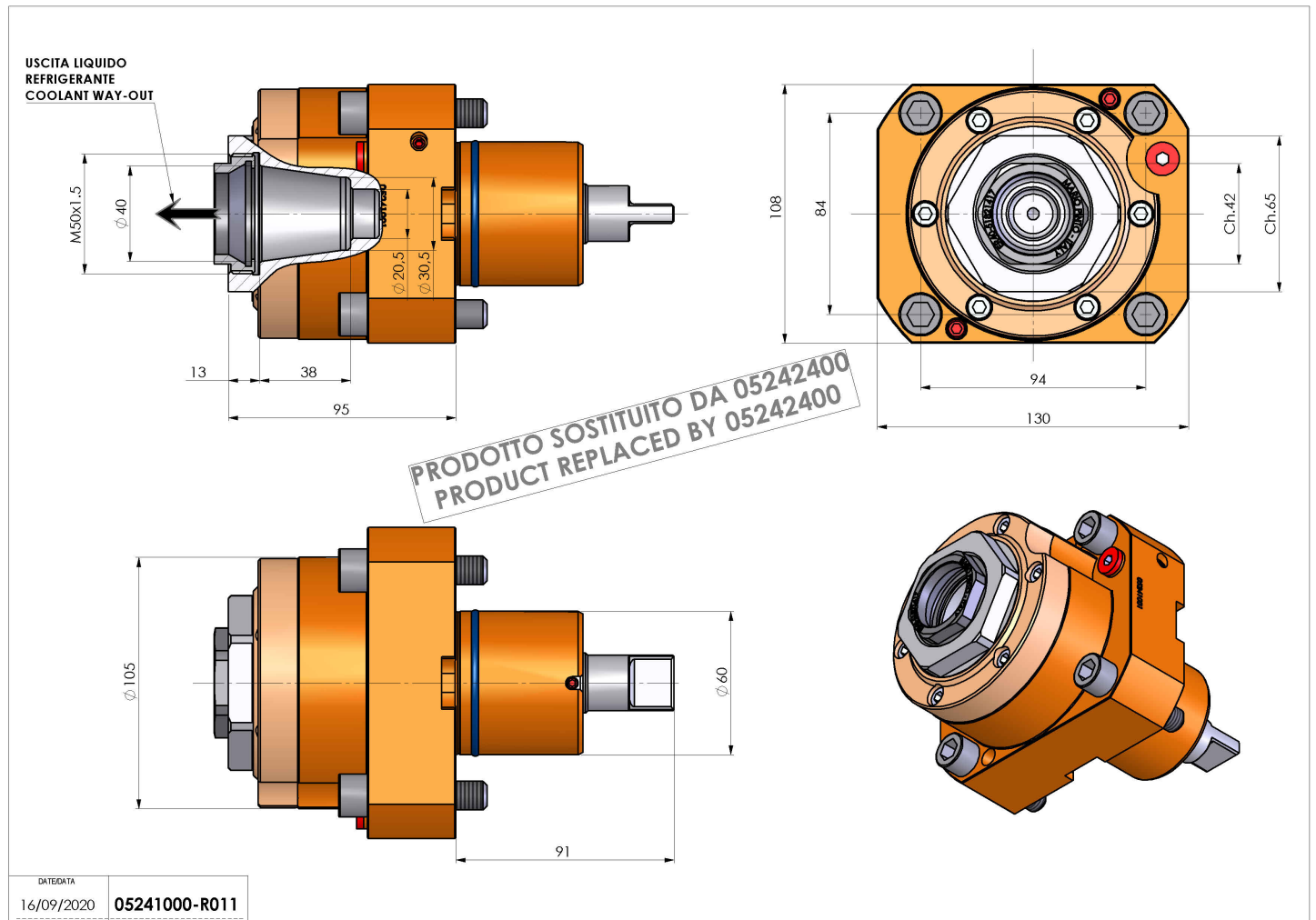

Salvo modifiche tecniche