



05309200 - LT-A BMT45 ER20 HRF 1:2 LR H65

| | |
|------------------------------|---------------------------------------------------------------------------------------------------------------------------------------------------------------------------|
| Tipo | LT-A Portautensili angolare a 90° |
| Attacco | BMT 45 |
| Uscita utensile | Portapinza ER 20 |
| Raffreddamento | Refrigerazione interna /esterna HP |
| Senso di rotazione | r1  r2  |
| Velocità max [1/min] | in 6000 / out 12000 |
| Coppia max [Nm] | in 10 / out 5 |
| Rapporto | 1:2 |
| H [mm] | 65 |
| H1 [mm] | 28 |
| Pressione max [bar] | 80 |
| Accessori | N.D. |
| Note | N.D. |
| Note per il montaggio | Può avere delle limitazioni per alcune installazioni |



Verificare sempre gli ingombri del portautensile in torretta

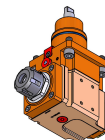
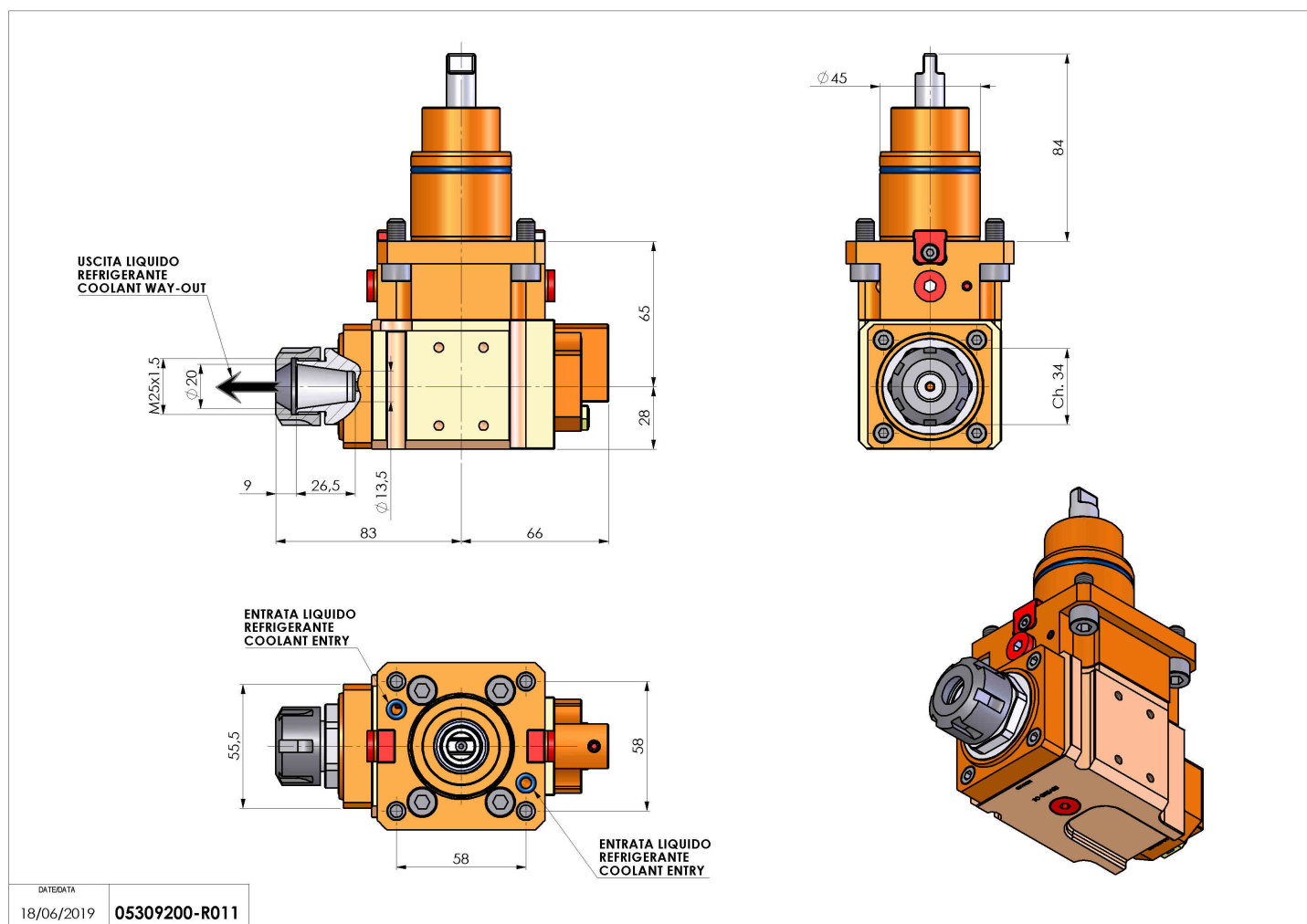

Salvo modifiche tecniche