

05302700 - LT-A BMT55 ER25F-25F H85

| | |
|------------------------------|--|
| Tipo | LT-A DBL Portautensili angolare doppio a 90° |
| Attacco | BMT 55 |
| Uscita utensile | Portapinza ER 25 F - ghiera interna |
| Raffreddamento | Refrigerazione esterna |
| Senso di rotazione | r1 r2 r3 |
| Velocità max [1/min] | 6000 |
| Coppia max [Nm] | 40 |
| Rapporto | 1:1 |
| H [mm] | 85 |
| H1 [mm] | 37 |
| Accessori | N.D. |
| Note | N.D. |
| Note per il montaggio | Può avere delle limitazioni per alcune installazioni |

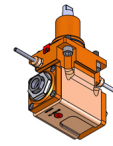

Verificare sempre gli ingombri del portautensile in torretta

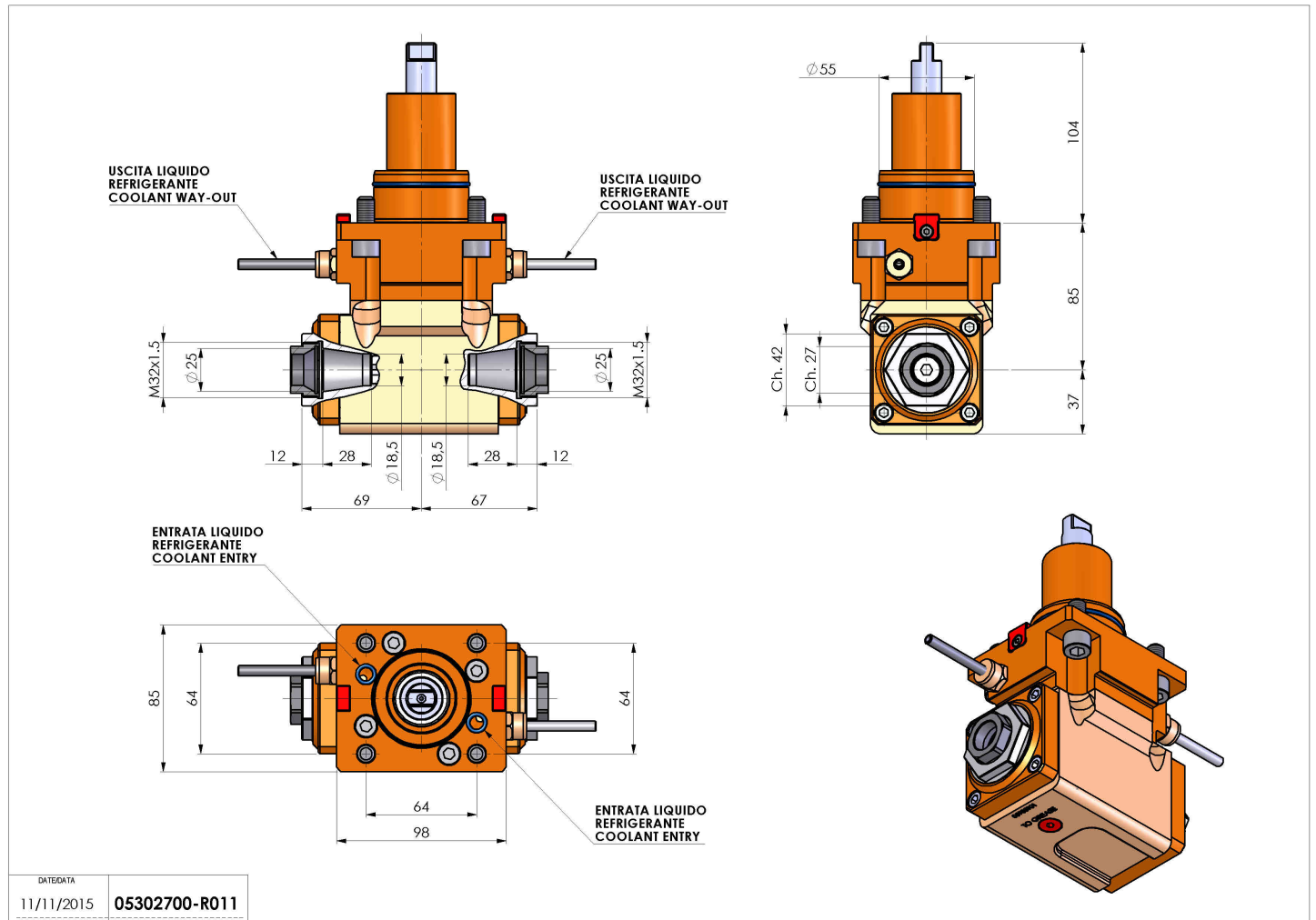

| | |
|------------|---------------|
| DATE/DATE | 05302700-R011 |
| 11/11/2015 | |

Salvo modifiche tecniche