

# 05224500 - LT-A VDI50 ER40F2:1H110 5480SA

|                             |                                      |
|-----------------------------|--------------------------------------|
| <b>Tipo</b>                 | LT-A<br>Portautensili angolare a 90° |
| <b>Attacco</b>              | VDI 50                               |
| <b>Uscita utensile</b>      | Portapinza ER 40 F - ghiera interna  |
| <b>Raffreddamento</b>       | Refrigerazione esterna               |
| <b>Senso di rotazione</b>   | r1  r2                               |
| <b>Velocità max [1/min]</b> | in 4000 / out 2000                   |
| <b>Coppia max [Nm]</b>      | in 60 / out 120                      |
| <b>Rapporto</b>             | 2:1                                  |
| <b>H [mm]</b>               | 110                                  |
| <b>H1 [mm]</b>              | 52                                   |
| <b>Accessori</b>            | N.D.                                 |
| <b>Note</b>                 | N.D.                                 |

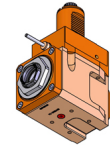

**Note per il montaggio** Può avere delle limitazioni per alcune installazioni

**ATTENZIONE: VERIFICARE L'ORIENTAMENTO DELLA DENTATURA VDI**

Verificare sempre gli ingombri del portautensile in torretta

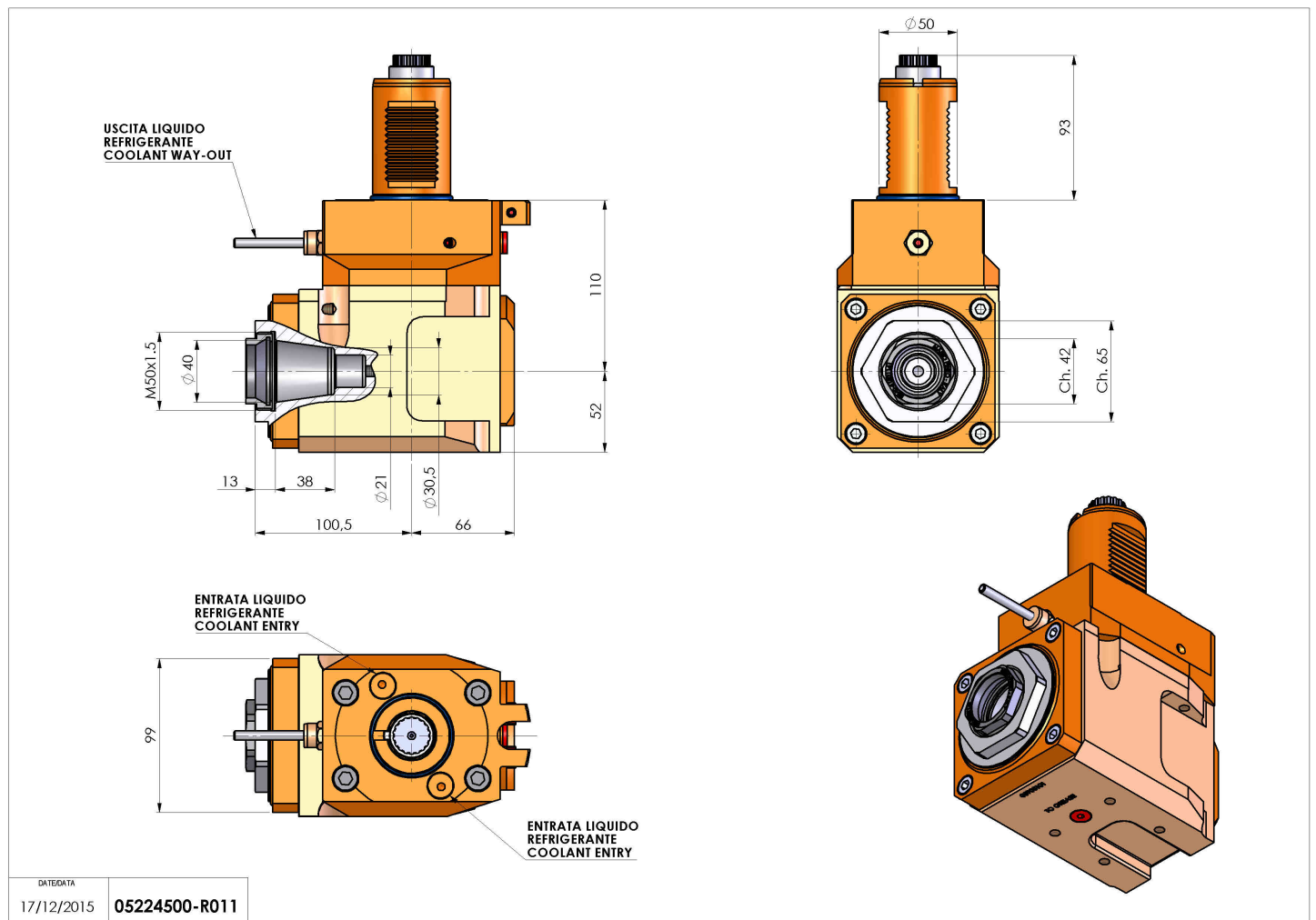

|             |               |
|-------------|---------------|
| DATE/GRA    | 17/12/2015    |
| PART NUMBER | 05224500-R011 |

**Salvo modifiche tecniche**