



## 05165500 - LT-S D44 ER20F OFS49.5 HRF H65

|                              |   |
|------------------------------|---|
| <b>Tipo</b>                  | LT-S OFS<br>Portautensili dritto offset   |
| <b>Attacco</b>               | GAMBO CILINDRICO 44   |
| <b>Uscita utensile</b>       | Portapinza ER 20 F - ghiera interna   |
| <b>Raffreddamento</b>        | Refrigerazione interna HP   |
| <b>Senso di rotazione</b>    | r1  r2  |
| <b>Velocità max [1/min]</b>  | 6000  |
| <b>Coppia max [Nm]</b>       | 30  |
| <b>Rapporto</b>              | 1:1   |
| <b>H [mm]</b>                | 65  |
| <b>Pressione max [bar]</b>   | 80  |
| <b>Accessori</b>             | N.D.  |
| <b>Note</b>                  | N.D.  |
| <b>Note per il montaggio</b> | Può avere delle limitazioni per alcune installazioni  |



Verificare sempre gli ingombri del portautensile in torretta

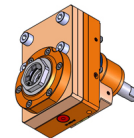
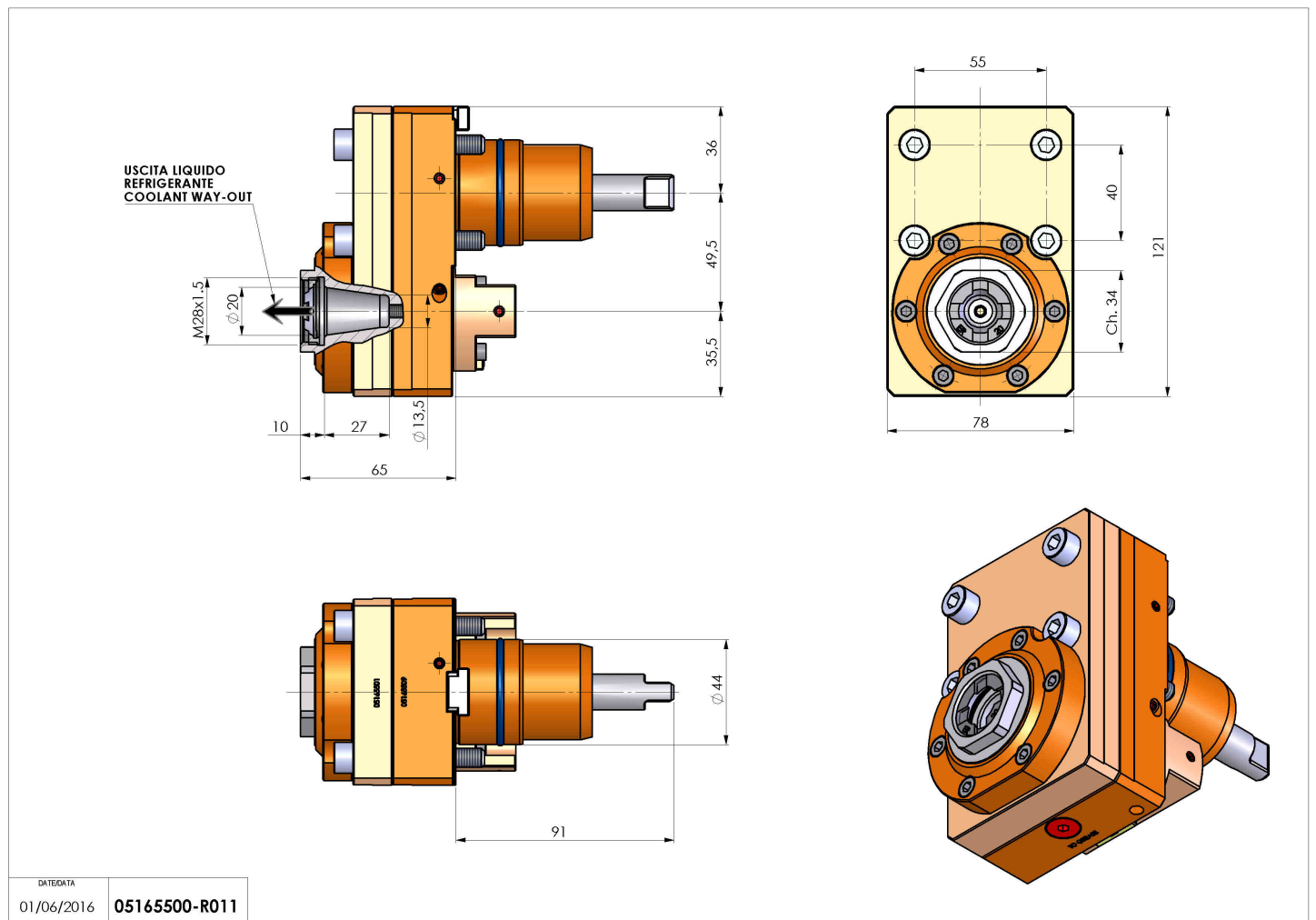

Salvo modifiche tecniche

DATE/DATE  
01/06/2016 05165500-R011