



05158400 - LT-A2 D55 HSK40 I-88 LR H125MU

| | |
|------------------------------|---|
| Tipo | LT-A2 H Portautensili angolare a 90° doppio orizzontale |
| Attacco | GAMBO CILINDRICO 55 |
| Uscita utensile | Uscita cambio rapido HSK40 |
| Raffreddamento | Refrigerazione esterna |
| Senso di rotazione | r1  r2  |
| Velocità max [1/min] | 4000 |
| Coppia max [Nm] | 63 |
| Rapporto | 1:1 |
| H [mm] | 125 |
| H1 [mm] | 40 |
| Accessori | N.D. |
| Note | N.D. |
| Note per il montaggio | Può avere delle limitazioni per alcune installazioni |



Verificare sempre gli ingombri del portautensile in torretta

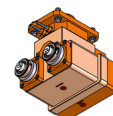
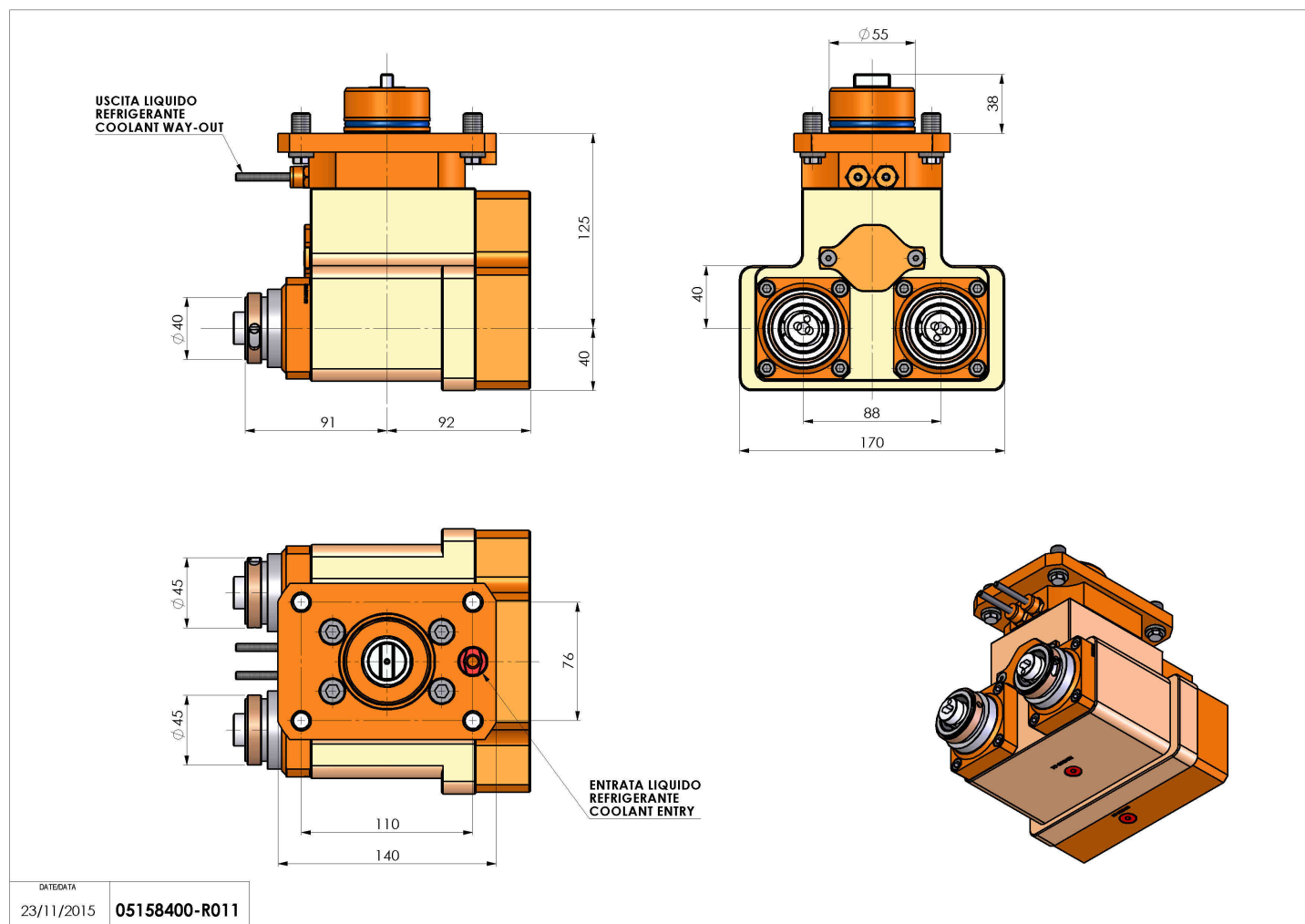

Salvo modifiche tecniche

DATE/DATE
23/11/2015 05158400-R011