

05328000 - LUNETTA BMT55 LR D6-70 SLU-X-1M H85

Type	STEADY REST Self-centering steady rest for turret
Mounting	CYLINDRICAL SHANK 55
Tool output	Gripping jaws Ø6-Ø70
Coolant	N.A.
H [mm]	85
Ø Min [mm]	6
Ø Max [mm]	70
Max pressure [bar]	14
Accessories	N.A.
Notes	N.A.
Mounting tips	Not suitable for every application, please check

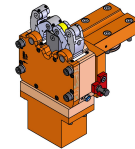

Always check live tool dimensions on the turret

Top view dimensions: Ø70 max., Ø6 min., 37, 221,5, 170, 240,6, 64, 64.

Side view dimensions: 85, 42,5, 173,5, 90,5, 74, 232,5, Ø55.

Front view dimensions: 64, 64.

Spinn- e - Federkraft-Diagramm

Druckfeder D-313G
Federsteife 6,43 N/mm
max. Federkraft 392 N
Federkraft bei 'Lunette geschlossen' 389 N
Federkraft bei 'Lunette geöffnet' 166,4 N

Druckfeder D-313W
Federsteife 5,95 N/mm
max. Federkraft 377,4 N
Federkraft bei 'Lunette geschlossen' 342,7 N
Federkraft bei 'Lunette geöffnet' 137,1 N

Druck-Gesamtkraft-Diagramm

Zylinder ø 60 mm
Körperfläche 29,27 cm²
max. Hub 34,8 mm
max. Betriebsdruck 18 bar
max. Spinnkraft / Feder 165 daN
max. Umfanggeschwindigkeit 800 mm/min
Zerspangeschwindigkeit (Präzisionsbohrer nach DIN ISO 1191) über den ganzen Spinnbereich bei gleichen Spinnbedingungen 0,62 mm
Wiederholgenauigkeit bei ausgewählter Lunette auf auscenterstem Spindeldurchmesser 0,005 mm

zylinder ø 60 mm
inlet area 29,27 cm²
max. stroke 34,8 mm
max. operating pressure 18 bar
max. clamping force / roller 165 daN
max. roller surface speed 800 mm/min
Centering accuracy / tolerance according DIN ISO 1191 over the tool clamping length at same clamping conditions 0,02 mm
Repeatability with adjusted steady rest on centered clamping dia. 0,005 mm

ATTENZIONE :
APERTURA A MOLLA
CHIUSURA CON LIQUIDO REFRIGERANTE
 Il liquido refrigerante deve essere filtrato
 min. 0,03 - max. 0,05

ATTENZIONE :
OPENING THROUGH SPRING SYSTEM
CLOSING THROUGH COOLANT SYSTEM
 The Coolant must be filtered min. 0,03 -
 max. 0,05

DATE/GATE
 16/12/2020 **05328000-R011**

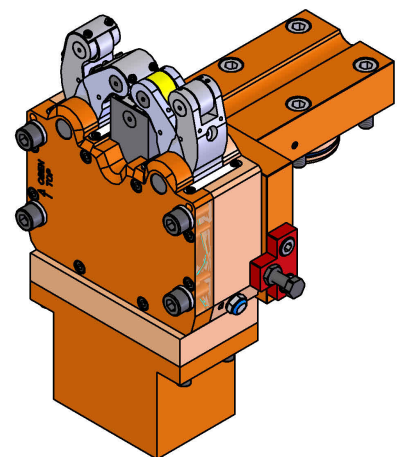

Subject to technical changes